

Scheda di installazione

SCHEDA N°: Cod. RNT-MGC-K4MT7-119.00-I del 18/05/10

TIPO CARBURANTE :	GPL		
COSTRUTTORE :	RENAULT		
MODELLO :	MEGANE CABRIO	CILINDRATA:	1598
CODICE MOTORE :	K4MT7	POTENZA :	83 Kw
INIEZIONE TIPO :	MPI	ANNO :	2004
NORMA ANTIQUINAMENTO :	2001/100/CE-A (E4)		

AVVERTENZE GENERALI

La presente scheda riporta istruzioni e consigli per l'installazione di un impianto ZAVOLI tipo Alisei-Zeta sulla vettura cui si fa specifico riferimento. Per tutto quanto riguarda le operazioni e le procedure generali da seguire per una corretta installazione del sistema, in termini di sicurezza e buon funzionamento dell'impianto, si prega di far riferimento alla 1° parte del manuale generale.

MATERIALE OCCORRENTE

Codice	Descrizione	Qt.
111KINJ-4NiF	KIT ALISEI INIEZIONE 4 CILINDRI NORMALE	1
200SA144U	CABLAGGIO STACCA INIETTORI UNIVERSALE	1
491052.03(v1)	GIGLER PER INIETTORE "PAN" D.2,2 – Z. BIANCO CON GOLA	4
41022030T	MULTIVALVOLA TOROIDALE 220/225-30°	1
4103206	KIT PRESA CARICA SPORTELLO BENZINA LUNGA	1
2001050	SENSORE GPL PER M.V. TOMASETTO	1
5000048	TUBO FLESSIBILE D. 8	2
5000052	DADO BLOCCAGGIO TUBO FLEX D. 8	2
5000053	RACCORDO X TUBO FLEX D. 8	2
5000066	SFIATO A BAULE DIAM. 30 A GABBIA	2
50000110	TAPPETINO PROTEZIONE SERB. TOROIDALE	1
700T650I056	SERBATOIO TOROIDALE INTERNO 650X220 – LT. 56	1
200392	EMULATORE BENZINA 392	1
491050	RESCHE CON FORO	4
50000124	SUPPORTO SERBATOIO 650X220	1

DESCRIZIONE COMPONENTI**A: RIDUTTORE DI PRESSIONE "ZETA"**

Il riduttore, va installato sul longherone lato guida, sotto la batteria, come da figura 2. Sul riduttore viene montata l'elettrovalvola gpl.

Fig.2

Per la connessione del riduttore al circuito di raffreddamento, tagliare il tubo dell'acqua come si vede in figura 2-1.



Fig. 2-1

Per un corretto funzionamento del riduttore **ZETA**, va eseguita la compensazione della pressione come da figura 2-1, che collega il riduttore con il collettore di aspirazione. Tale collegamento avviene con un tubo di gomma da Ø 5 mm, un estremo di questo tubo si collega al raccordo sul riduttore, l'altra estremità ad un raccordo in dotazione, da installare previa foratura e filettatura sul collettore di aspirazione. La posizione del foro deve essere precisamente a valle della valvola a farfalla e a monte delle diramazioni del collettore di aspirazione dirette ai singoli cilindri. Oltre al raccordo di compensazione, il riduttore è fornito di una valvola di sovrappressione (pos. 2) la quale anch'essa va collegata al collettore di aspirazione tramite tubo di gomma da Ø 5 mm. Con la medesima procedura di collegamento come sopra.

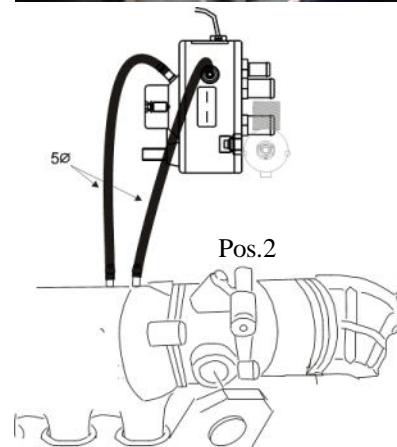

Fig.2-1

B: INIETTORI "PAN"

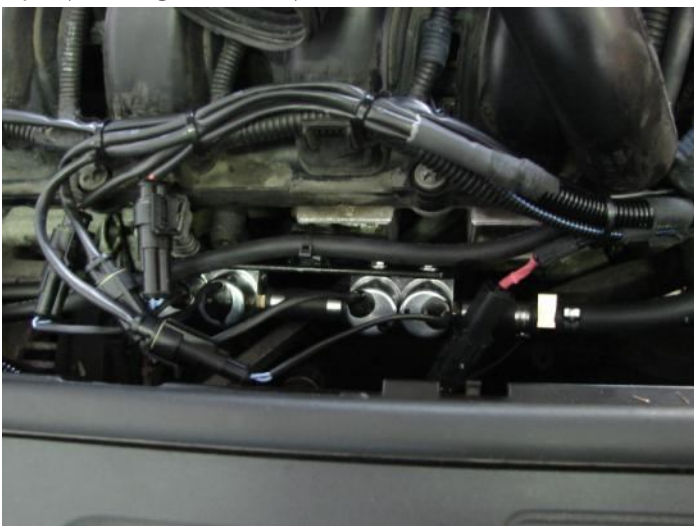

Fig.3

Posizionare gli iniettori PAN tra il collettore e il radiatore, fissandoli con una staffa sul collettore, come si vede in figura 3.

NB collegare il connettore dell'iniettore gas con anello marcato "A" in corrispondenza del 1° cilindro motore.

Avvitare i gigler di riduzione flusso, di diametro 2,2, prima di fissare gli iniettori. Per il fissaggio degli ugelli di iniezione sul collettore di aspirazione usare del liquido frena filetti.

Praticare i fori sul collettore nella parte in alluminio, come si vede in figura 3-1.



Fig. 3-1

Usare ugelli di iniezione opzionale cod. 491050, come da figura 3-2. L'ugello iniezione in figura, la sua particolarità è che il flusso oltre ad fluire dal basso ha un altro foro longitudinale sul corpo, che è contrassegnato da un punto incassato sulla battuta che serve a riconoscere dove è rivolto il foro. Il punto ci servirà da riferimento durante l'installazione per indirizzare il flusso in modo corretto. Per il fissaggio degli ugelli di iniezione sul collettore di aspirazione usare del liquido frena filetti.



Fig. 3-2

C: SENSORE MAP



Fig. 4

Fissare il sensore MAP sulla paratia frontale, come da figura 4.

Il collegamento della depressione avviene con un tubo di gomma da Ø 4 mm, un estremo di questo tubo si collega al raccordo sul sensore contrassegnato con una "V", l'altra estremità ad un raccordo in dotazione, da installare previa foratura e filettatura sul collettore di aspirazione. L'altro collegamento, per la lettura della pressione sul rail iniettori, anche esso avviene con tubo di gomma da Ø 4 mm, un estremo di questo tubo si collega al raccordo sul sensore contrassegnato con una "P", l'altra estremità ad un raccordo in dotazione sul rail iniettori, come da figura 4-1.

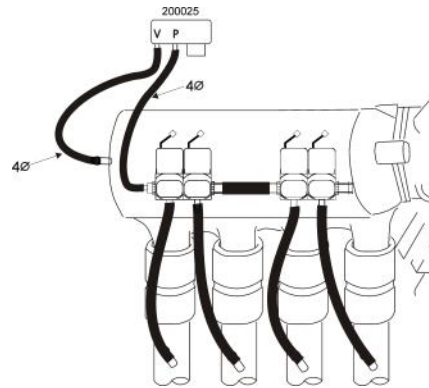

Fig. 4-1



Fig. 4-2

Posizione filtro gas, figura 4-2.

D: ECU GAS



Fig. 5

Posizionare la ECU gas, tra la batteria e il parafrangente lato guida, come si vede in figura 5.

E- SENSORE TEMPERATURA GAS

Posizionare il sensore di temperatura gas prima degli iniettori gas a 3 cm dagli stessi

F- SEGNALE GIRI

Effettuare il collegamento sul connettore bobina a 2 vie, sul PIN N°2.

G- ALIMENTAZIONE

Collegarsi sui morsetti batteria
Filo ROSSO /NERO al positivo

Filo NERO al negativo

H- CABLAGGIO STACCA INIETTORI

Effettuare il collegamento sui connettori iniettori benzina:
isolare i fili GIALLO GIALLO/NERO
collegare i fili BLU BLU/NERO al filo BIANCO/MARRONE del cilindro 1
collegare i fili ROSSO ROSSO/NERO al filo ROSA/MARRONE del cilindro 2
collegare i fili VERDE VERDE/NERO al filo VERDE/MARRONE del cilindro 3
collegare i fili GIALLO GIALLO/NERO al filo VIOLA/MARRONE del cilindro 4
infine collegare i fili BIANCO/ROSSO 12v sotto chiave, al POSITIVO.

I- PRESA DIAGNOSI

Posizionare il connettore in posizione agevole alla connessione

L: COMMUTATORE



Fig. 6

Posizionare il commutatore come da figura 6. Per il fissaggio praticare il praticare un foro (\varnothing 12.5 mm) per il passaggio del relativo connettore. Eseguire, inoltre, una accurata pulizia della superficie adiacente il foro, per consentire un corretto incollaggio dell'adesivo, posto sul retro del commutatore

SERBATOIO



Fig. 7

Posizionare il serbatoio nel vano porta ruota di scorta figura 7, orientare il serbatoio in modo che la multivalvola sia posizionata verso il lato posteriore del veicolo.

Per il passaggio dei tubi gas, praticare il foro da diametro 50 e per il fissaggio due da 12.

ATTENZIONE: Se è presente vano in plastica creare supporti da fissare su parte in lamiera della vettura.

La presa carica sportello benzina va installata nel vano di rifornimento benzina figura 7-1



Fig.7-1

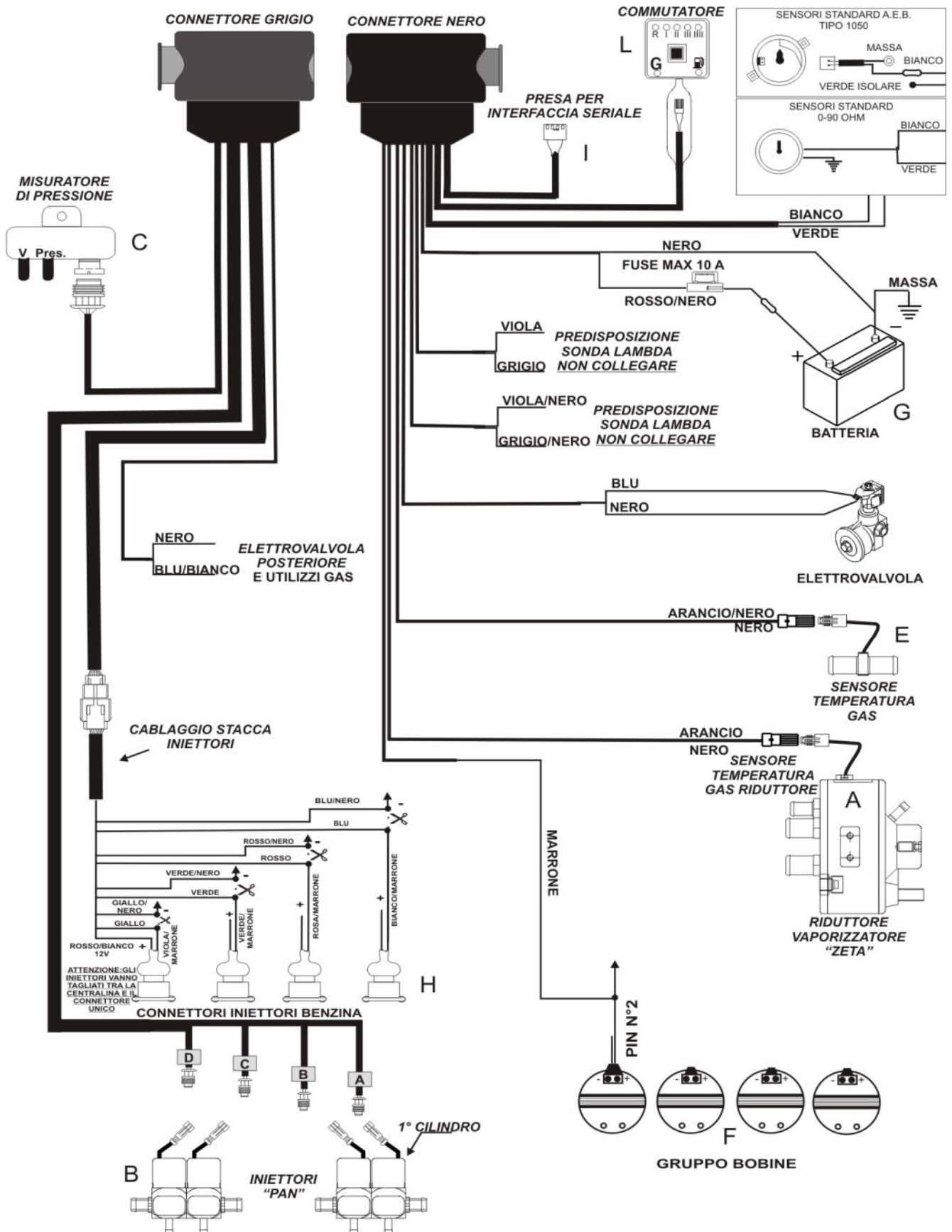

ZAVOLI srl RNT-MGC-K4MT7-119.00-I Del 18/05/2010

I contenuti del presente documento sono continuamente soggetti ad aggiornamento.

La ZAVOLI si riserva pertanto il diritto di apportare aggiunte e/o modifiche senza preavviso alcuno