

FORD MUSTANG 4.6 V8



I contenuti del presente documento sono continuamente soggetti ad aggiornamento.

La ZAVOLI si riserva pertanto il diritto di apportare aggiunte e/o modifiche senza preavviso alcuno

Cod. FRD-MTG-4.6V8-081.00-I del 02/10/2009

Scheda di installazione

SCHEDA N°: Cod. FRD-MTG-4.6V8-081.00-I del 02/10/09

TIPO CARBURANTE :	GPL		
COSTRUTTORE :	FORD		
MODELLO :	MUSTANG	CILINDRATA:	4601
CODICE MOTORE :	4.6 LITRE V8	POTENZA :	224 Kw
INIEZIONE TIPO :	MPI	ANNO :	2007
NORMA ANTIQUINAMENTO :	2003/76/CE-B (E4)		

AVVERTENZE GENERALI

La presente scheda riporta istruzioni e consigli per l'installazione di un impianto ZAVOLI tipo Alisei-Zeta sulla vettura cui si fa specifico riferimento. Per tutto quanto riguarda le operazioni e le procedure generali da seguire per una corretta installazione del sistema, in termini di sicurezza e buon funzionamento dell'impianto, si prega di far riferimento alla 1° parte del manuale generale.

MATERIALE OCCORRENTE

Codice	Descrizione	Qt.
111KINJ-8SiF	KIT ALISEI INIEZIONE 8 CILINDRI SUPER CON PAN SUPER	1
200SA144U	CABLAGGIO STACCA INIETTORI UNIVERSALE	2
491052.05(v1)	GIGLER PER INIETTORE "PAN" D.2,6 – OTTONE CON GOLA	8
41022030T/S	MULTIVALVOLA TOROIDALE 220/225-30° SUPER	1
4103202	KIT PRESA CARICA SPORTELLO BENZINA	1
2001050	SENSORE GPL PER M.V. TOMASETTO	1
5000048	TUBO FLESSIBILE D. 8	2
5000052	DADO BLOCCAGGIO TUBO FLEX D. 8	2
5000053	RACCORDO X TUBO FLEX D. 8	2
5000066	SFIATO A BAULE DIAM. 30 A GABBIA	2
50000110	TAPPETINO PROTEZIONE SERB. TOROIDALE	1
700T650I056	SERBATOIO TOROIDALE INTERNO 650X220 – LT. 56	1
491050	RESCA COLLETTORE CON FORO	8
200KF2568-OBDD	CAVO OBD PER CENTRALINA 5-6-8 CILINDRI	1
220394	EMULATORE JAGUAR ZAVOLI	1

DESCRIZIONE COMPONENTI**A: RIDUTTORE DI PRESSIONE “ZETA”**

Fig.2

Il riduttore, va installato sulla campana ammortizzatore lato passeggero, vicino scatola fusibili, come si vede in figura 2. Sul riduttore viene montata l'elettrovalvola gpl.

Per la connessione del riduttore al circuito di raffreddamento, tagliare il tubo dell'acqua uscita radiatore riscaldamento, come si vede in figura 2-1.

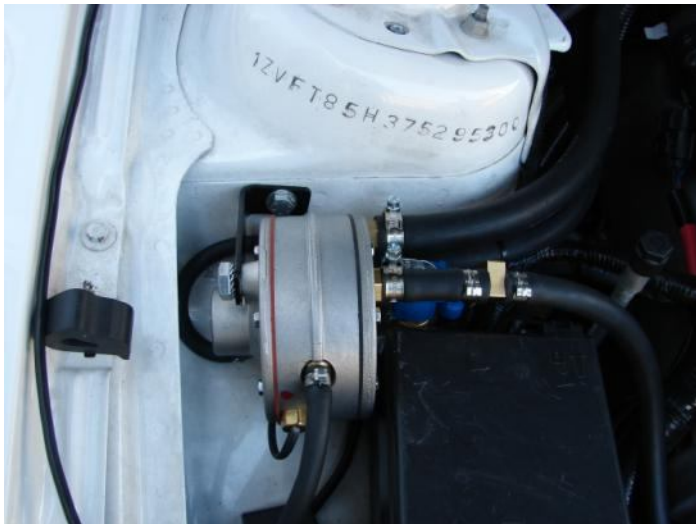
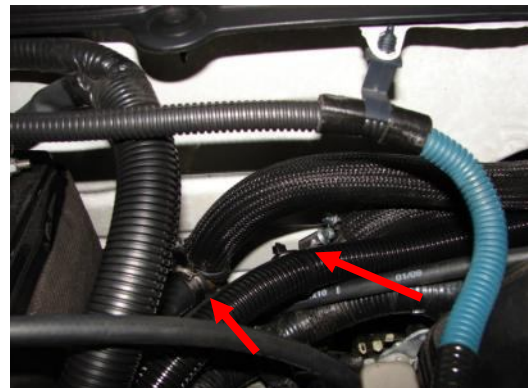

Fig. 2-1

I contenuti del presente documento sono continuamente soggetti ad aggiornamento.

La ZAVOLI si riserva pertanto il diritto di apportare aggiunte e/o modifiche senza preavviso alcuno

Per un corretto funzionamento del riduttore **ZETA**, va eseguita la compensazione della pressione come da figura 2-1, che collega il riduttore con il collettore di aspirazione. Tale collegamento avviene con un tubo di gomma da Ø 5 mm, un estremo di questo tubo si collega al raccordo sul riduttore, l'altra estremità ad un raccordo in dotazione, da installare previa foratura e filettatura sul collettore di aspirazione. La posizione del foro deve essere precisamente a valle della valvola a farfalla e a monte delle diramazioni del collettore di aspirazione dirette ai singoli cilindri. Oltre al raccordo di compensazione, il riduttore è fornito di una valvola di sovrappressione (pos. 2) la quale anch'essa va collegata al collettore di aspirazione tramite tubo di gomma da Ø 5 mm. Con la medesima procedura di collegamento come sopra.

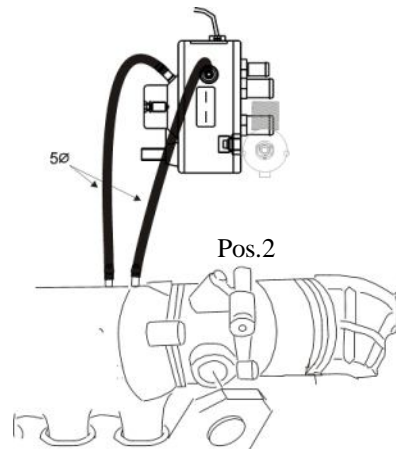

Fig.2-1

B: INIETTORI "PAN"



Fig.3

Posizionare gli iniettori PAN sopra le bobine d'accensione mediante l'utilizzo di una staffa, come si vede in figura 3.

NB collegare il connettore dell'iniettore gas con anello marcato "A" in corrispondenza del 1° cilindro motore.

Avvitare i gigler di riduzione flusso, di diametro 2,6, prima di fissare gli iniettori. Per il fissaggio degli ugelli di iniezione sul collettore di aspirazione usare del liquido frena filetti.

Staffa per l'installazione iniettori PAN, figura 3-1.

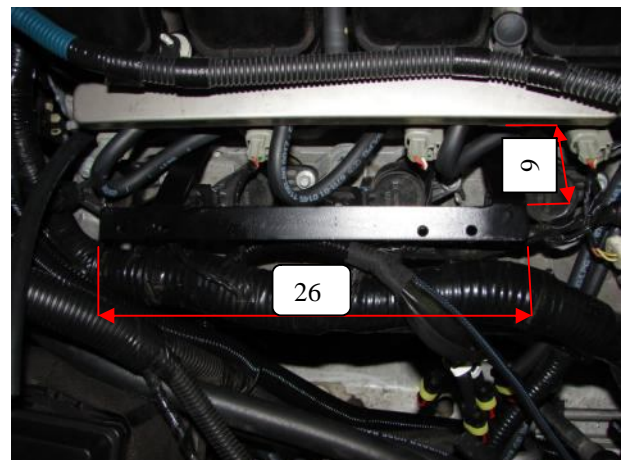

Fig.3-1



Fig.3-2

ATTENZIONE

Nel collettore sono presenti le palette, quindi i fori devono essere fatti tutti sulla parte DESRITA del collettore, come si vede in figura 3-3.

Usare ugelli di iniezione opzionale cod. 491050, come da figura 3-2. L'ugello iniezione in figura, la sua particolarità è che il flusso oltre ad fluire dal basso ha un altro foro longitudinale sul corpo, che è contrassegnato da un punto incassato sulla battuta che serve a riconoscere dove è rivolto il foro. Il punto ci servirà da riferimento durante l'installazione per indirizzare il flusso in modo corretto. Per il fissaggio degli ugelli di iniezione sul collettore di aspirazione usare del liquido frena filetti.

Praticare i fori sul collettore nella posizione come si vede in figura 3-2.

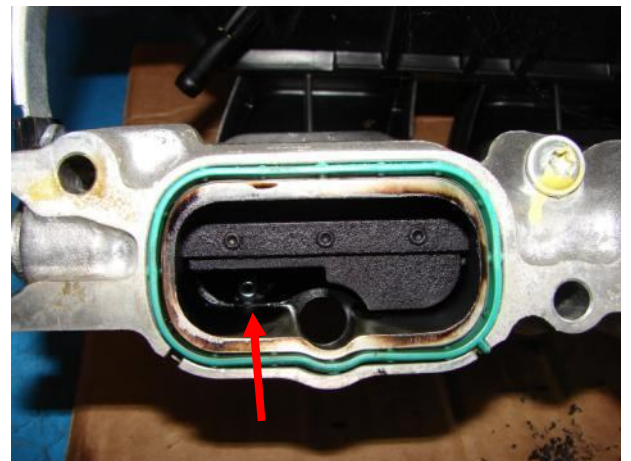

Fig. 3-3



Fig. 3-2

C: SENSORE MAP

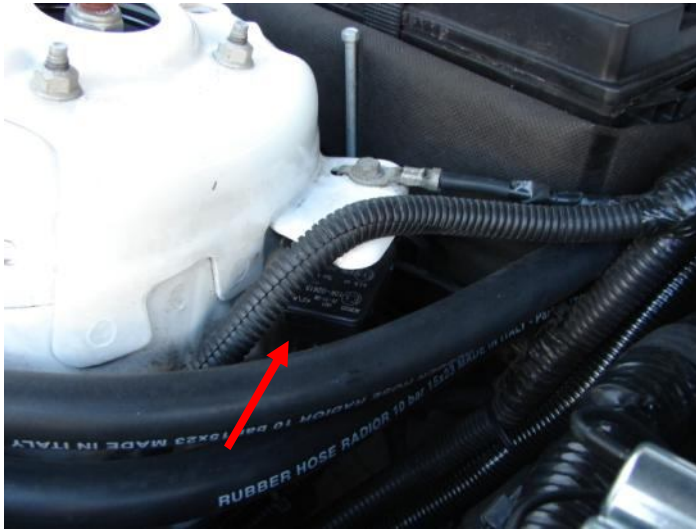

Fig.4

Fissare il sensore MAP sulla campana ammortizzatore lato passeggero, come da figura 4.

Praticare i fori per la depressione sul collettore nella posizione come si vede in figura 4-1.



Fig. 4-1

Il collegamento della depressione avviene con un tubo di gomma da Ø 4 mm, un estremo di questo tubo si collega al raccordo sul sensore contrassegnato con una “V”, l’altra estremità ad un raccordo in dotazione, da installare previa foratura e filettatura sul collettore di aspirazione. L’altro collegamento, per la lettura della pressione sul rail iniettori, anche esso avviene con tubo di gomma da Ø 4 mm, un estremo di questo tubo si collega al raccordo sul sensore contrassegnato con una “P”, l’altra estremità ad un raccordo in dotazione sul rail iniettori, come da figura 4-2.

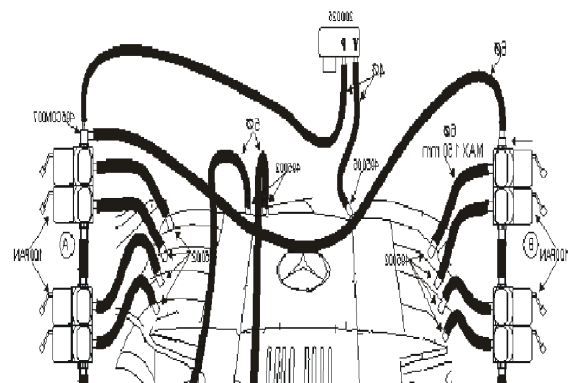

Fig. 4-2

D: ECU GAS

Fig. 5

Posizionare la ECU gas, tra la scatola fusibili e il fanale lato passeggero, come si vede in figura 5.

E- SENSORE TEMPERATURA GAS

Posizione il sensore di temperatura gas prima degli iniettori gas a 3 cm dagli stessi

F- SEGNALE GIRI

Effettuare il collegamento sul connettore bobina del CILINDRO 1, sul filo MARRONE.

G- ALIMENTAZIONE

Collegarsi sui morsetti batteria
Filo ROSSO /NERO al positivo
Filo NERO al negativo

H- CABLAGGIO STACCA INIETTORI

Effettuare il collegamento sui connettori iniettori benzina.
BANCATA 1 LATO PASSEGGERO:
collegare i fili BLU BLU/NERO al filo BLU/BIANCO del cilindro 1
collegare i fili ROSSO ROSSO/NERO al filo VERDE del cilindro 2
collegare i fili VERDE VERDE/NERO al filo GIALLO del cilindro 3
collegare i fili GIALLO GIALLO/NERO al filo AZZURRO del cilindro 4
BANCATA 2 LATO GUIDA:
collegare i fili BLU BLU/NERO al filo BLU/BIANCO del cilindro 1
collegare i fili ROSSO ROSSO/NERO al filo VERDE del cilindro 2
collegare i fili VERDE VERDE/NERO al filo GIALLO del cilindro 3

collegare i fili GIALLO GIALLO/NERO al filo AZZURRO del cilindro 4
infine collegare i fili BIANCO/ROSSO 12v sotto chiave, al POSITIVO di uno dei connettori benzina.

I- PRESA DIAGNOSI

Posizionare il connettore in posizione agevole alla connessione

L: COMMUTATORE

Fig. 6

Posizionare il commutatore come da figura 6. Per il fissaggio praticare il praticare un foro (\varnothing 12.5 mm) per il passaggio del relativo connettore. Eseguire, inoltre, una accurata pulizia della superficie adiacente il foro, per consentire un corretto incollaggio dell'adesivo, posto sul retro del commutatore

SERBATOIO

Fig. 7

Posizionare il serbatoio nel vano porta ruota di scorta figura 7, orientare il serbatoio in modo che la multivalvola sia posizionata verso il lato posteriore del veicolo. Per il passaggio dei tubi gas, praticare il foro da diametro 50 e per il fissaggio due da 12.



Fig. 7-1

Per il fissaggio della piastra che fissa il serbatoio, piegare la piastra così da adattarla alla carrozzeria che presenta una bombatura, come si vede in figura 7-1.

La presa carica sportello benzina va installata nel vano di rifornimento benzina figura 7-1



Fig. 7-1

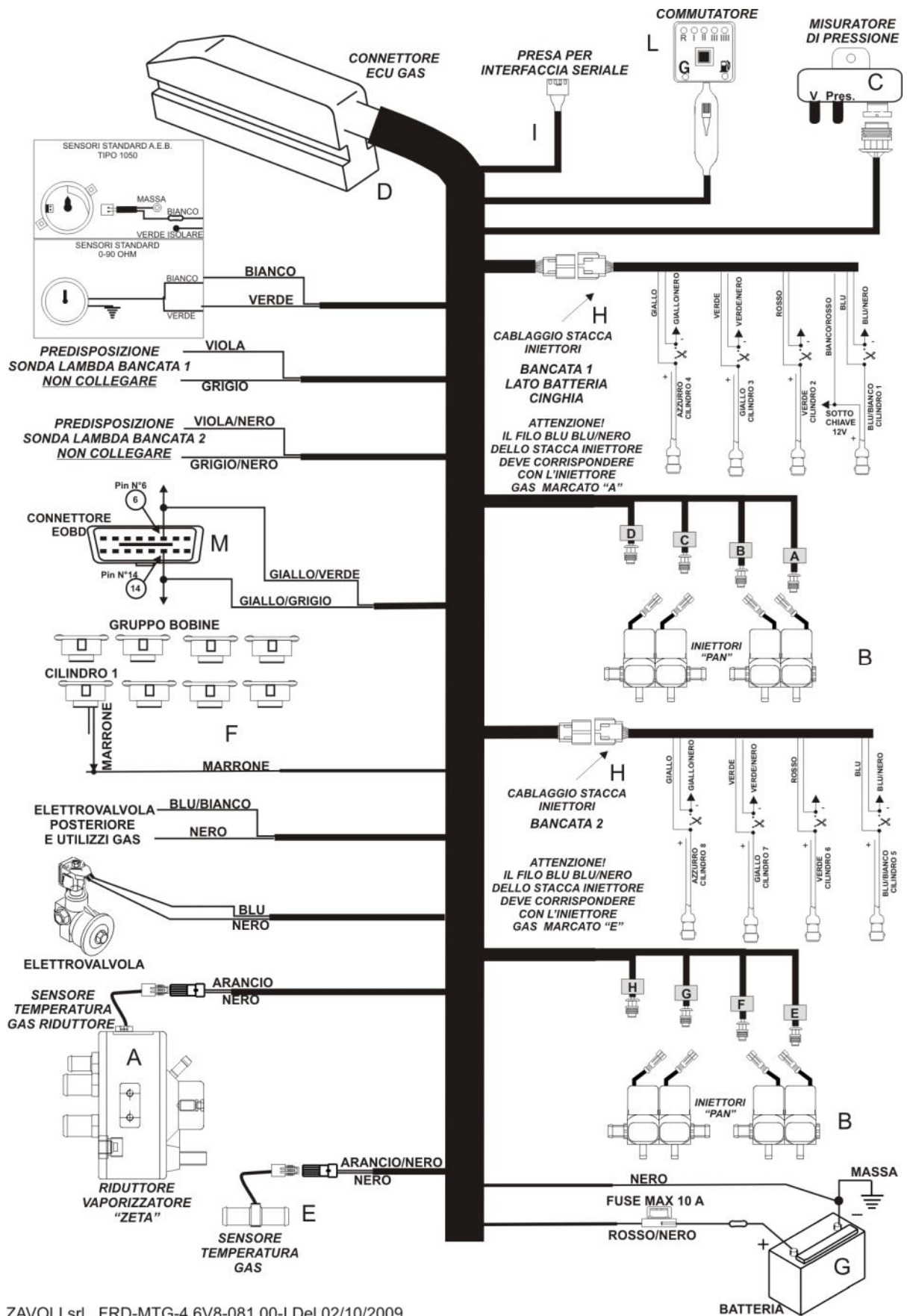

ZAVOLI srl FRD-MTG-4.6V8-081.00-I Del 02/10/2009

I contenuti del presente documento sono continuamente soggetti ad aggiornamento.
 La ZAVOLI si riserva pertanto il diritto di apportare aggiunte e/o modifiche senza preavviso alcuno